

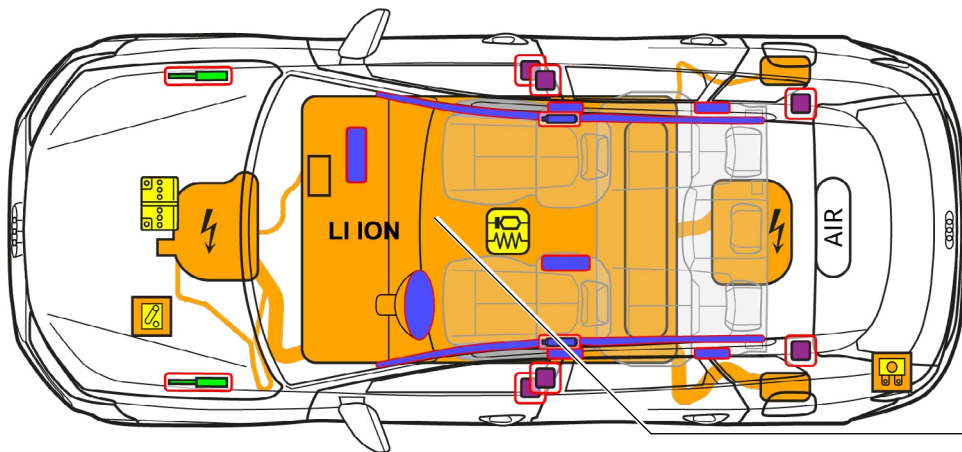

Audi Q6 / SQ6 e-tron

SUV, dal 2023

a 5 porte, a 5 posti



800 V
Ioni di litio

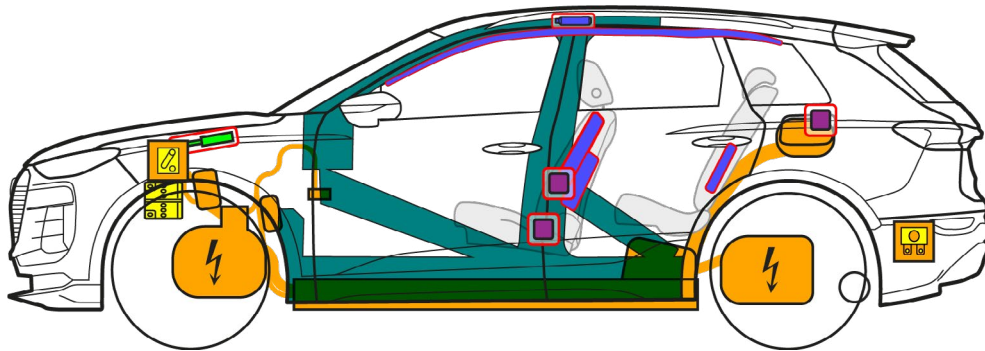

	Airbag		Generatore di gas		Pretensionatore		SRS Centralina		Molla a gas / molla in tensione
	Settori ad alta resistenza		Batteria a basso voltaggio		Batteria ad alto voltaggio		Cavo ad alto voltaggio		Separazione alto voltaggio, sistema a basso voltaggio
	Scatola dei fusibili, disattivazione sistema ad alto voltaggio - basso voltaggio		Componente ad alto voltaggio		Serbatoio aria				



Audi Q6 / SQ6 e-tron

SUV, dal 2023

a 5 porte, a 5 posti

1. Identificazione / riconoscimento



Il motore elettrico è silenzioso. L'indicazione sul quadro strumenti (misuratore di potenza) indica se il motore elettrico è spento "OFF" o pronto per il funzionamento "READY".

Scritta Audi Q6 / SQ6 e-tron

Preso di ricarica

e-tron



Q6

Scritta

(Le scritte sono deselezionabili)

2. Fissaggio / stabilizzazione / sollevamento

Immobilizzazione del veicolo



1. Premere il tasto di parcheggio "P" e azionare il freno di stazionamento.
2. Spegner il quadro strumenti (Powermeter "OFF"), premere il tasto "Start/Stop" senza azionare il freno a pedale.

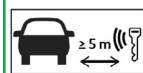

Allontanare la chiave di accensione, la key card e/o l'app dello smartphone possibilmente a più di 5 m di distanza dal veicolo.

Punti di sollevamento

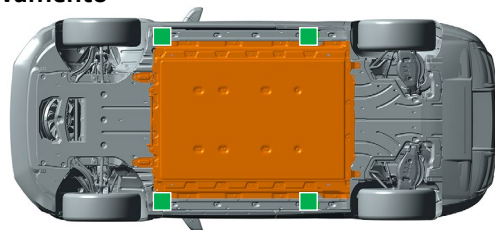

 Punti di sollevamento adatti

 Batteria ad alto voltaggio

3. Eliminazione dei pericoli diretti / norme di sicurezza

Disattivazione del sistema ad alto voltaggio

In caso di incidenti con attivazione dell'airbag, il sistema ad alto voltaggio si disattiva automaticamente non appena rileva l'avvenuta attivazione dell'airbag. Il sistema ad alto voltaggio è privo di tensione circa 20 secondi dopo la disattivazione.



Per tutti gli altri casi il sistema ad alto voltaggio può essere disattivato come segue:

Opzione 1: nella parte anteriore del veicolo



Cofano anteriore optional (evidenziato in giallo)

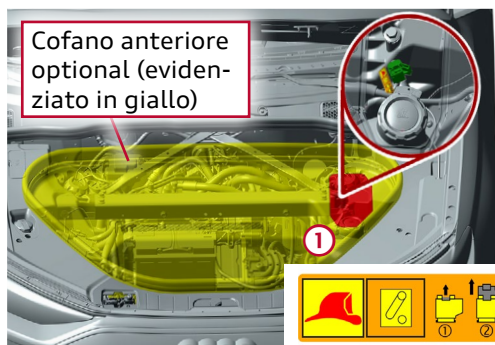

1. Localizzare il punto di separazione per salvataggio. In caso di cofano anteriore (optional: vano portaoggetti aggiuntivo nella zona anteriore del veicolo): rimuovere il coperchio di manutenzione ①
2. Aprire il punto di separazione per salvataggio



① Estrarre la linguetta rossa



② Estrarre la spina nera



Non toccare, tagliare o aprire i componenti ad alto voltaggio, i cavi e la batteria ad alto voltaggio danneggiati! Indossare un equipaggiamento di protezione adatto!



Audi Q6 / SQ6 e-tron

SUV, dal 2023

a 5 porte, a 5 posti



Opzione 2: fusibile nel bagagliaio

1. Sollevare il piano di carico

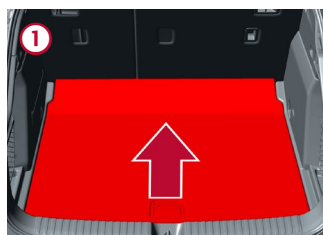

2. Rimuovere lo sportellino (fiancata sinistra)

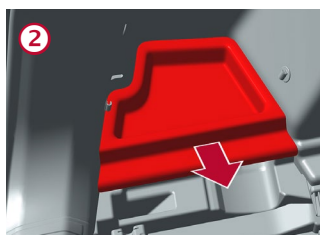

3. Localizzare il fusibile (sotto il supporto di plastica) ed estrarlo

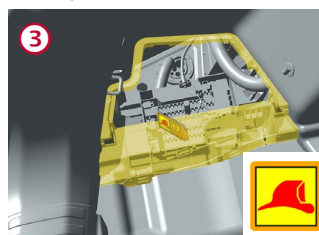

Scollamento della batteria a 12 volt



Cofano anteriore optional (evidenziato in giallo)

- 1 Localizzare la batteria e scollegare il polo negativo
In caso di cofano anteriore (vano portaoggetti aggiuntivo nella zona anteriore del veicolo, optional):
- 2 Rimuovere il coperchio di manutenzione
- 3 Staccare la presa di massa della batteria sulla carrozzeria

Scollamento dalla stazione di ricarica (sbloccaggio di emergenza della spina di ricarica)

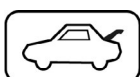

Sollevare il piano di carico

Rimuovere lo sportellino (fiancata sinistra)

Tirare la maniglia flessibile gialla, staccare la spina di ricarica

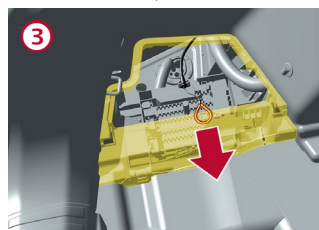
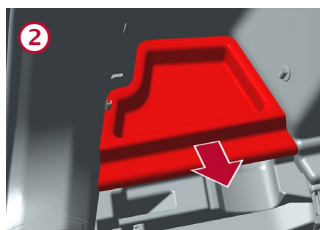
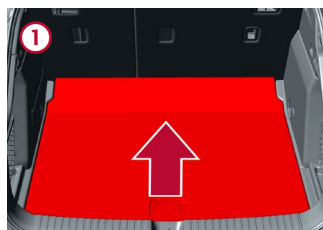

Presca di ricarica a destra: procedimento analogo a quello valido per la fiancata sinistra (tirare la maniglia flessibile gialla)

4. Accesso per gli occupanti

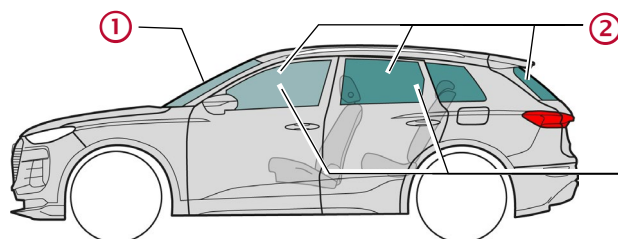

Tipi di vetro:

- 1 Vetro di sicurezza laminato
- 2 Vetro di sicurezza temperato
- 3 Vetri laterali optional
Vetro di sicurezza laminato

5. Energia/liquidi/materie solide/gas accumulati



12 V



800 V
Agli ioni di litio



In caso di deformazione meccanica del sistema della batteria, sussiste il rischio che si inneschi una reazione termica nella batteria ad alto voltaggio. Monitorare la temperatura della batteria ad alto voltaggio!





Audi Q6 / SQ6 e-tron

SUV, dal 2023

a 5 porte, a 5 posti

6. In caso di incendio



Le batterie agli ioni di litio, se danneggiate o usate in modo improprio, possono autoincendiarsi in breve tempo o con un certo ritardo oppure riaccendersi anche dopo avere spento il fuoco!

Indossare un equipaggiamento di protezione adatto!



7. Sott'acqua

Dopo aver estratto il veicolo dall'acqua, disattivare il sistema ad alto voltaggio (vedi cap. 3) e far defluire l'acqua. Indossare un equipaggiamento di protezione adatto!

8. Traino / trasporto / conservazione



Le batterie agli ioni di litio possono auto-accendersi o riaccendersi dopo lo spegnimento di un incendio!

Indossare un equipaggiamento di protezione adatto!



Se il veicolo è stato coinvolto in un incidente o se la batteria ad alto voltaggio è danneggiata o funziona in modo anomalo: disattivare il sistema ad alto voltaggio (vedi cap. 3). Deposare il veicolo a terra a una distanza di sicurezza di min. 5 metri dagli edifici e dagli altri veicoli (area di quarantena).



Non trainare un veicolo incidentato sugli assi motore.



9. Altre informazioni importanti

Per maggiori informazioni si veda il manuale Audi per gli operatori dei mezzi di soccorso all'indirizzo www.audi.com/rescue

10. Spiegazione dei pittogrammi usati

Infiammabile	Corrosivo, irritante	Pericoloso per la salute	Nocivo per l'ambiente	Veicolo elettrico	Avvertenza alto voltaggio	Attenzione, pericolo	Spegnere con abbondante acqua
Tensione pericolosa!	Rimuovere la smart key	Usare una termocamera a infrarossi	Sbloccare il cofano del vano motore	Sbloccare il bagagliaio			