

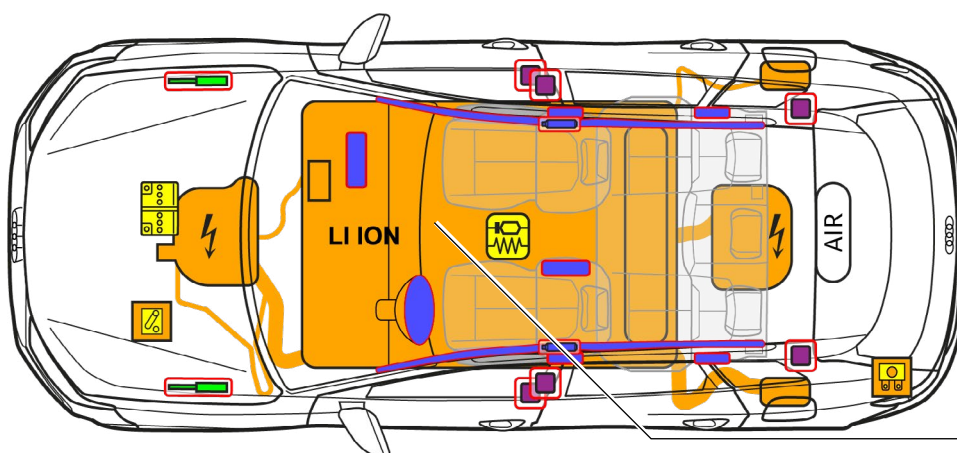

Audi Q6 / SQ6 e-tron

SUV, od 2023 naprej

5-vratnik, 5 sedežev



800 V
LI ION

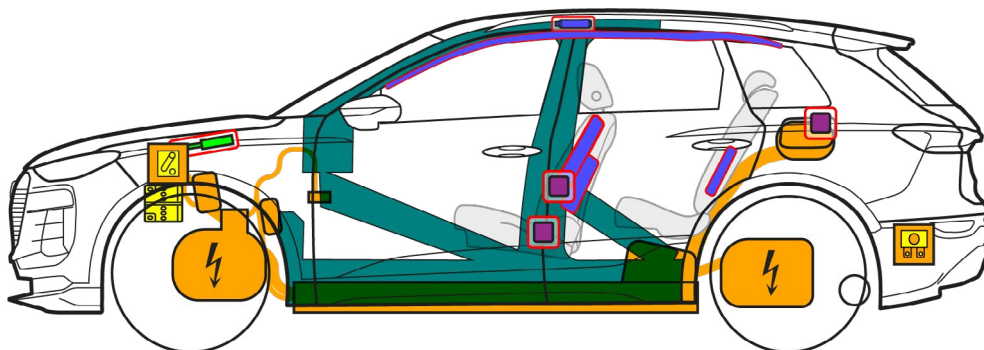

	Varnostna blazina		Plinski generator		Zategovalnik varnostnega pasu		SRS-krmilnik		Plinski blažilnik/prednapeta vzmet
	Ojačeni deli		Niskonapetostni akumulator		Visokonapetostna baterija		Visokonapetostni kabel		Ločitev VN-napetosti, niskonapetostni sistem
	Ohišje z varovalkami, deaktivirane VN-sistema na nizki napetosti		Visokonapetostna komponenta		Zračni rezervoar				



Audi Q6 / SQ6 e-tron

SUV, od 2023 naprej

5-vratnik, 5 sedežev

1. Identifikacija/prepoznavanje



Elektromotor je neslišen. Prikaz v kombiniranem instrumentu (merilnik električne moči) daje informacije o tem, ali je električni pogon izključen "OFF" ali pripravljen za uporabo "READY".

Napisi
Audi Q6 / SQ6 e-tron

Polnilni priključek

e-tron

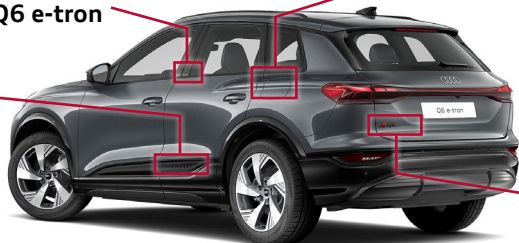

Q6

Napisi
(opsijsko brez napisov)

2. Imobilizacija/stabiliziranje/dvig

Imobilizacija vozila



1. Pritisnite tipko P in aktivirajte parkirno zavoro.
2. Izključite kontakt (merilnik električne moči "OFF"), brez pritiskanja na zavorni pedal pritisnite tipko "Start-Stop".

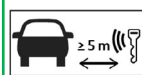

Radijski ključ, kartico s funkcijo ključa in/ali aplikacijo na pametnem telefonu po možnosti oddaljite več kot 5 m od vozila.

Točke za dvigovanje

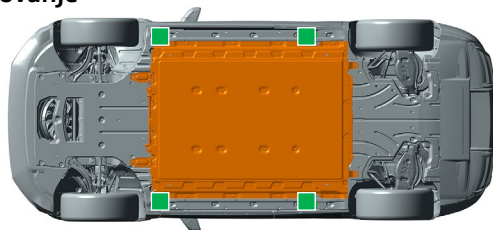

 primerne točke za dvigovanje

 visokonapetostna baterija

3. Onemogočanje neposrednih nevarnosti/varnostni predpisi

Deaktiviranje visokonapetostnega sistema

Pri nezgodah s sprožitvijo varnostnih blazin se visokonapetostni sistem, ko zazna sprožitev varnostnih blazin, avtomatsko deaktivira. Visokonapetostni sistem pribl. 20 s po deaktivaciji vzpostavi breznapetostno stanje.



V vseh drugih primerih je visokonapetostni sistem mogoče deaktivirati na naslednje načine:

1. možnost: v sprednjem delu vozila



Opcijski sprednji prtlačni prostor (označen z rumeno)

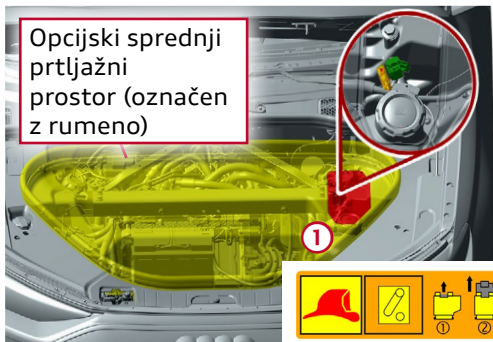

1. Lociranje ločilnega mesta za reševanje
Če ima vozilo sprednji prtlačni prostor (opsijska oprema: dodatni predal v sprednjem delu vozila): Odstranite servisni pokrov ①.

2. Odpiranje ločilnega mesta za reševanje



① Izvlecite rdeči jeziček.



② Izvlecite črni konektor.



Ne dotikajte se, ne režite in ne odpirajte poškodovanih visokonapetostnih komponent, visokonapetostnih kablov in visokonapetostne baterije! Nosite ustrezno zaščitno opremo!



Audi Q6 / SQ6 e-tron

SUV, od 2023 naprej

5-vratnik, 5 sedežev

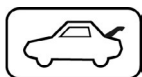

2. možnost: varovalka v prtljažniku

1. Privzdignite prtljažno dno.

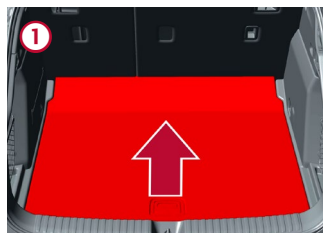

2. Odstranite pokrov (leva stran vozila).

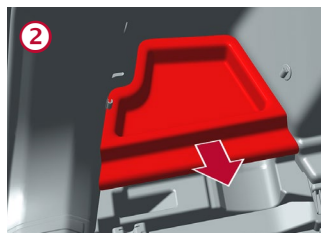

3. Locirajte varovalko (pod plastičnim nosilcem) in jo izvlcite.

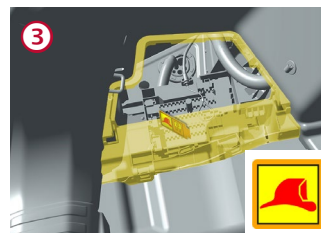

Odklop 12-voltnega akumulatorja



Opcijski sprednji prtljažni prostor (označen z rumeno)

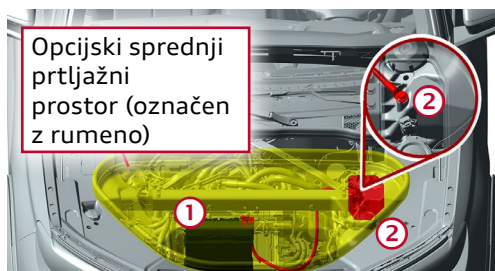

1. Locirajte akumulator in odklopite negativni pol (-). Če ima vozilo sprednji prtljažni prostor (dodatni predal v sprednjem delu vozila, opcijska oprema):
2. Odstranite servisni pokrov.
3. Masni priključek baterije odklopite od karoserije.

Prekinitev povezave s polnilno postajo (zasilna sprostitvev polnilnega vtiča)

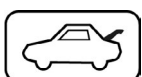

Privzdignite prtljažno dno.

Odstranite pokrov (leva stran vozila).

Povlecite rumeno zanko. Izvlcite polnilni vtič.

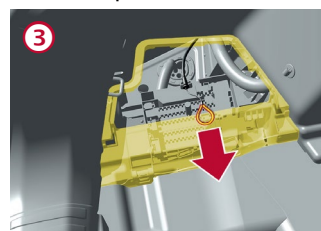
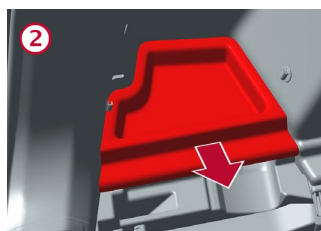
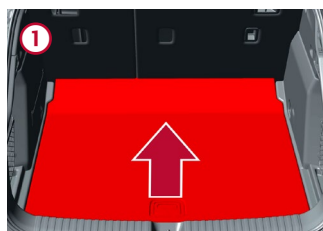

Polnilna vtičnica na desni strani: postopajte enako kot je opisano za levo stran vozila (povlecite rumeno zanko).

4. Dostop do potnikov

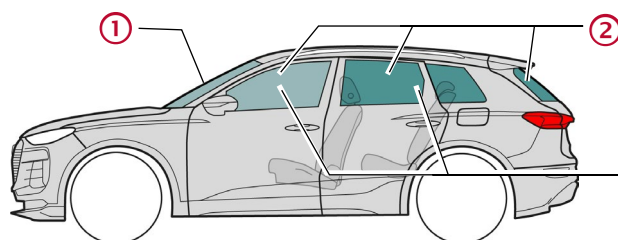

Vrste stekel:

1. Laminirano varnostno steklo
2. Kaljeno varnostno steklo
3. Opcijska stranska stekla: laminirano varnostno steklo

5. Shranjena energija/tekočine/plini/trdne snovi



12 V



800 V
litij-ionska



V primeru mehanske deformacije baterijskega sistema obstaja nevarnost termične reakcije v visokonapetostni bateriji. Nadzorujte temperaturo visokonapetostne baterije!

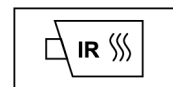



Audi Q6 / SQ6 e-tron

SUV, od 2023 naprej

5-vratnik, 5 sedežev

6. V primeru požara



Pri litij-ionskih baterijah lahko v primeru poškodb oz. nepravilne uporabe kmalu ali pa tudi z zakasnitvijo pride do samovžiga oz. lahko po gašenju požara pride do ponovnega vžiga! Nosite ustrezno zaščitno opremo!



7. V primeru potopitve

Po izvleku vozila iz vode deaktivirajte visokonapetostni sistem (gl. 3. poglavje) in pustite, da voda odteče. Nosite ustrezno zaščitno opremo!

8. Vleka/prevoz/shranjevanje



Pri litij-ionskih baterijah lahko pride do samovžiga oz. lahko po gašenju požara pride do ponovnega vžiga! Nosite ustrezno zaščitno opremo!



Pri karamboliranih vozilih, npr. pri poškodovani ali sumljivi visokonapetostni bateriji: deaktivirajte visokonapetostni sistem (gl. 3. poglavje). Vozilo parkirajte na varni razdalji minimalno 5 m od stavb in drugih vozil (območje karantene).



Vleka karamboliranih vozil na gnanih premah ni dovoljena.



9. Pomembne dodatne informacije

Več informacij najdete v vodniku za reševanje za vozila Audi na www.audi.com/rescue

10. Razlaga uporabljenih piktogramov

Vnetljivo	Jedko	Nevarno za zdravje	Nevarno za okolje	Električno vozilo	Pozor, visoka napetost	Pozor, nevarnost	Gasiti z vodo
Nevarna napetost	Odstranite pametni ključ	Uporabite infrardečo toplotno kamero	Odklenite pokrov motornega prostora	Odklenite pokrov prtljažnika			