



Audi Q8 / SQ8 / RSQ8

SUV, след 2023

с пет врати, пет седалки



3.

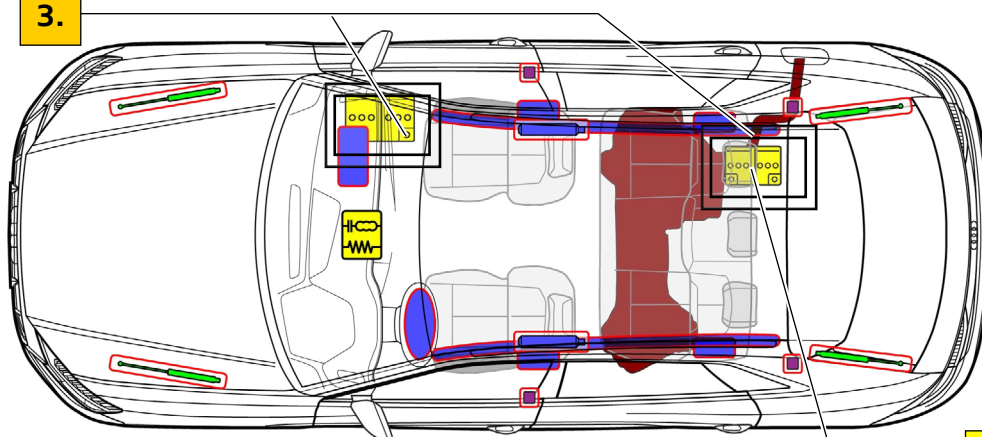

48 V LI ION
(опция)

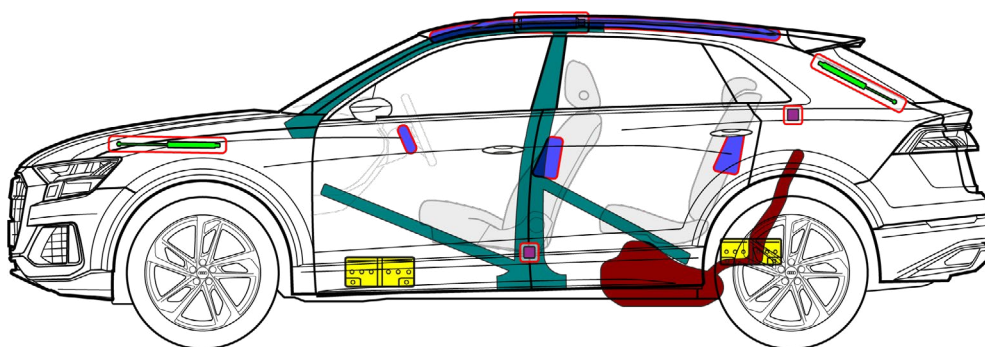

	Въздушна възглавница		Газов генератор		Обтегач на предпазен колан		SRS Управляващ блок		Система за активна защита на пешеходците
	Газов амортизатор/предварително натоварена пружина		Зони с висока якост		Специално внимание		Нисковолтова батерия		Резервоар за бензин или дизелово гориво



Audi Q8 / SQ8 / RSQ8

SUV, след 2023

с пет врати, пет седалки

1. Идентифициране/Разпознаване

Име на модела
Audi Q8 / SQ8 / RSQ8



Q8
Надпис
(надписите може да се премахват)

2. Фиксиране/Стабилизиране/Повдигане

Обездвижване на автомобила

Натиснете бутона за паркиране „P“ и
задействайте ръчната спирачка.



Точки за повдигане

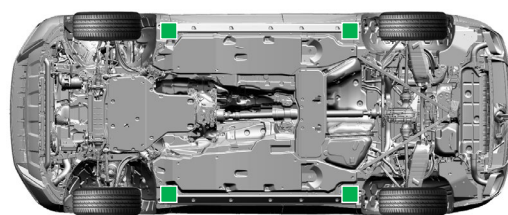

подходящи точки за
повдигане

3. Елиминиране на преките опасности/Правила за безопасност

Изключване на запалването



Натиснете бутона „Стартиране и спиране на двигателя“ в централната конзола, без да натискате педала на спирачката.

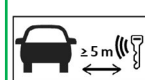

Преместете дистанционния ключ,
ключовата карта и/или приложе-
нието за смартфон по възможност
на повече от 5 m от автомобила.

Разкачване на 12 V акумулатор



В пространството за краката от дясната страна на автомобила

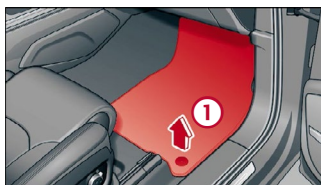

1. Свалете съотв. повдигнете подовите постелки, килима.

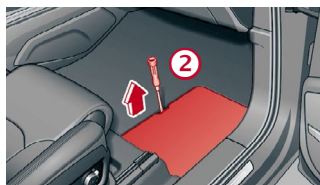

2. Повдигнете капака на акумулатора.



3. Първо разкачете отрицателната клемма (-), а след това положителната клемма (+) на бордовата акумулаторна батерия.



Audi Q8 / SQ8 / RSQ8

SUV, след 2023

с пет врати, пет седалки

Разкачване на 48 V акумулатор

В случай на злополука, при която е отворена въздушна възглавница, 48 V бордова мрежа се деактивира автоматично след като бъде засечено отварянето на въздушна възглавница.

Във всички останали случаи 48 V бордова мрежа може да бъде деактивирана, както следва:

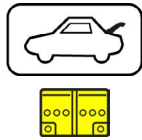

1. Извадете пода на багажника
2. Отстранете резервното колело съотв. бордовите инструменти (в зависимост от варианта)
3. Свалете капака на 48 V литиево-йонна батерия, като извадите 4-те щифта с помощта на отвертка
4. Извадете комуникационния щепсел
5. Отстранете капачката на полюса
6. Разхлабете винтовата връзка на отрицателния полюс (кафяв/лилав кабел)

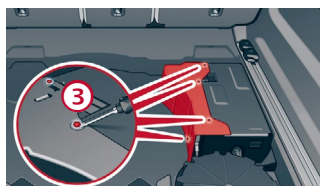
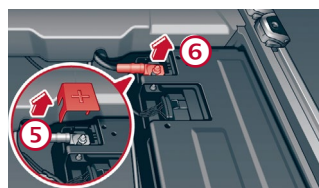
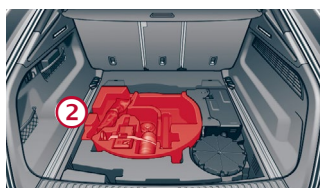
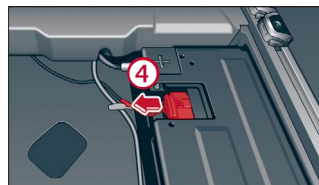

4. Достъп до пътниците

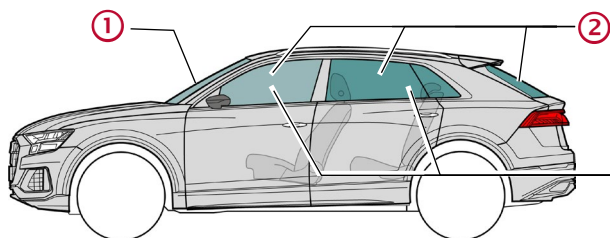

Типове стъкла:

- ① Ламинирано безопасно стъкло
- ② Закалено безопасно стъкло
- ③ Странични прозорци опционално ламинирано безопасно стъкло

5. Акумулирана енергия/Течности/Газове/Твърди вещества

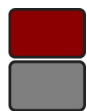

Бензин или дизел
макс. 90 l



12 V



48 V
Литиево-йонна

6. В случай на пожар



**Литиево-йонните батерии могат да се самозапалят съотв. да се възпламенят отново след гасене на пожар!
Носете подходящи предпазни средства!**





Audi Q8 / SQ8 / RSQ8

SUV, след 2023

с пет врати, пет седалки

7. Под вода

След изваждането източете водата и разкачете батерията (батериите) (вж. глава 3).
Носете подходящи предпазни средства!

8. Теглене на буксир/Транспортиране/Съхранение



Литиево-йонните батерии могат да се самозапалят, както и да се запалят отново след потушаване на пожара!
Носете подходящи предпазни средства!



9. Важна допълнителна информация

Ръководство за спасяване на Audi: www.audi.com/rescue

10. Обяснение на използваните пиктограми

Горимо	Корозивно, дразнещо кожата	Опасно за здравето	Опасно за околната среда	Бензинов автомобил	Дизелов автомобил	Да се гаси с вода	Отстраняване на смарт ключа
Отключване на багажника							