



# Audi Q8 / SQ8 e-tron

SUV vč. Sportback, od 2023



pouze u řízení vpravo

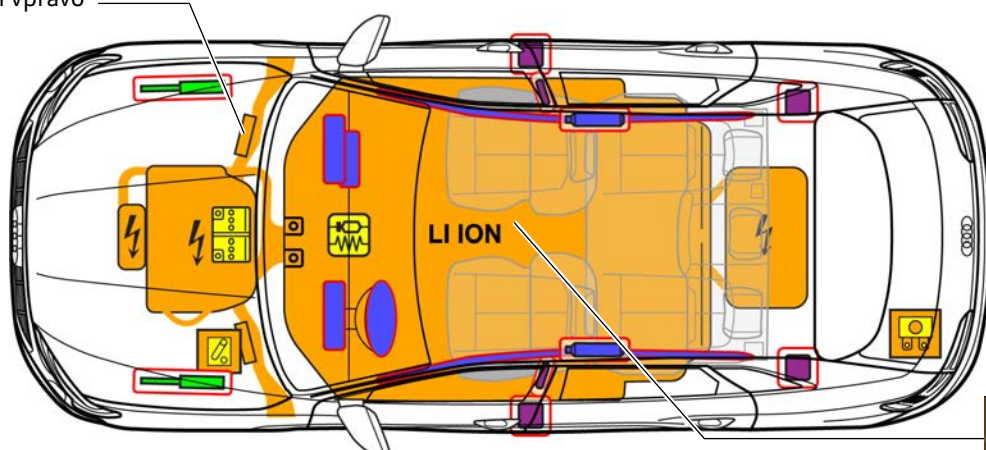

400 V  
LI ION

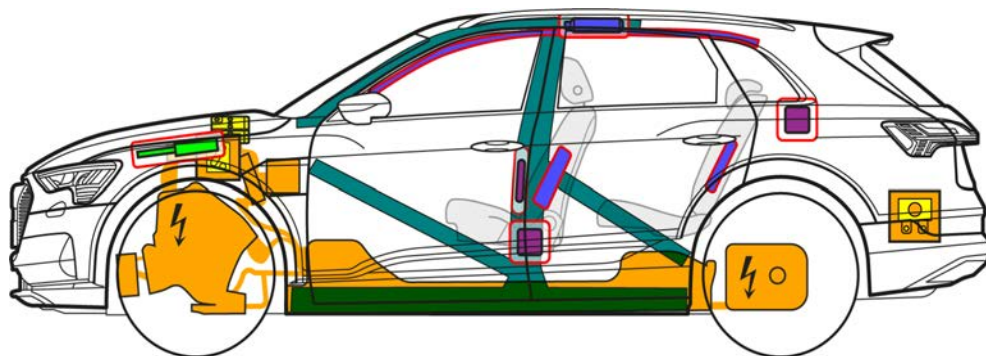

	Airbag		Plynový generátor		Napínače pásů		SRS Řídicí jednotka		Plynová vzpěra/ předepnutá pružina
	Vysoce pevné oblasti		Nízkonapěťový akumulátor		Vysokonapěťový akumulátor		Vysokonapěťové vedení		Oddělení vysokonapěťového systému, nízkonapěťový systém
	Pojistková skříňka, deaktivace vysokonapěťového systému na nízké napětí		Vysokonapěťová součást						



# Audi Q8 / SQ8 e-tron

## SUV vč. Sportback, od 2023

### 1. Identifikace/detekce



Elektromotor je bezhlučný. Zobrazení ve sružených přístrojích (powermetr) hlásí, zda je elektrický pohon vypnutý „OFF“, resp. připravený k provozu „READY“.

Nabíjecí přípojka



Nápis (nápis jsou volitelné)



Q8



Q8 e-tron



Q8 e-tron Sportback

### 2. Fixace/stabilizace/zvedání

#### Znepojízdění vozidla

Stiskněte parkovací tlačítko „P“ a zatáhněte parkovací brzdu.



#### Zvedací body

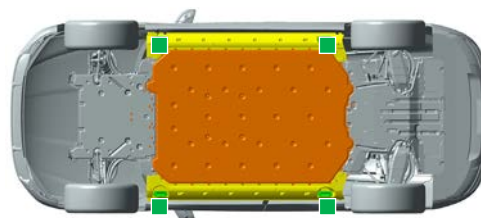

vhodné zvedací body

vysokonapěťový akumulátor

#### Vypnutí zapalování (zobrazení powermetru „OFF“)



Stiskněte tlačítko START-STOP, aniž byste sešlápli brzdový pedál

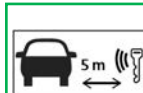

Namísto rádiového klíčku můžete použít i kartu nebo aplikaci pro smartphone.

### 3. Odstranění přímého nebezpečí/bezpečnostní ustanovení

Při nehodách s aktivací airbagu se vysokonapěťový systém okamžitě po detekci aktivace airbagu automaticky deaktivuje. Vysokonapěťový systém bude bez napětí asi 20 sekund po deaktivaci.



Poškozených vysokonapěťových součástí, vedení a vysokonapěťového akumulátoru se nedotýkejte, nepřehřívejte je ani neotvírejte. Používejte odpovídající ochrannou výbavu!

Pro všechny další případy můžete vysokonapěťový systém deaktivovat takto:

#### Možnost 1: z motorového prostoru

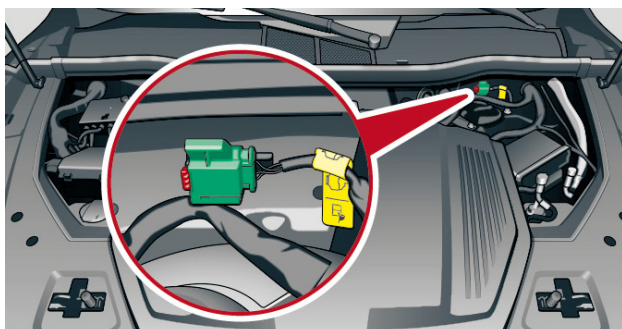

① Vytáhněte červený jazýček

② Vytáhněte černý konektor





# Audi Q8 / SQ8 e-tron

SUV vč. Sportback, od 2023



## Možnost 2: (pojistka v zavazadlovém prostoru)

Zvedněte podlahu

Odstraňte víko

Vytáhněte pojistku

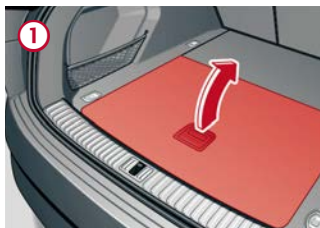

## Odpojení akumulátoru 12 Volt

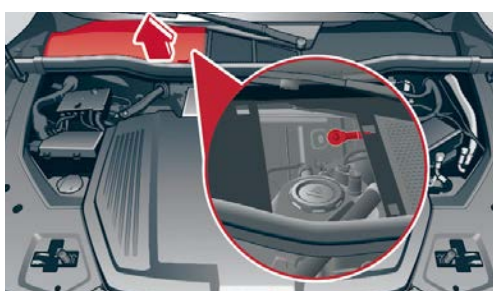

Akumulátor 12 Volt je v přední části vozidla pod krytem vodního kanálu.

Ukostřovací kabel akumulátoru je sešroubován s karoserií na přední stěně vodního kanálu.

Zde můžete odpojit ukostřovací vývod (záporný pól) od kontaktního místa karoserie.

## Odpojení od nabíječky (nouzové odjištění nabíjecího konektoru)



Odstraňte kryt

Zatáhněte za žluté poutko

Odpojte nabíjecí konektor

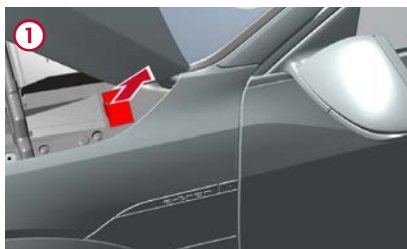

## 4. Přístup k cestujícím

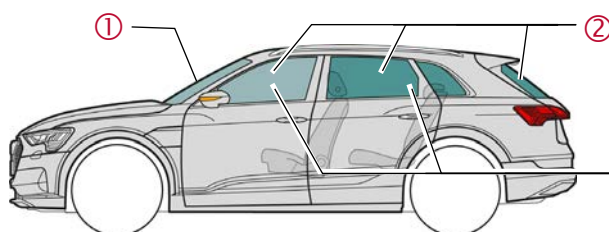

### Typy skel:

- ① kompozitní bezpečnostní sklo
- ② jednovrstvé bezpečnostní sklo
- ③ boční skla volitelně kompozitní bezpečnostní sklo



# Audi Q8 / SQ8 e-tron

## SUV vč. Sportback, od 2023

### 5. Uložená energie/kapaliny/plyny/pevné látky



12 V



400 V  
Lithium-iontový



Při vytékající chladicí kapalině z chladicího systému akumulátoru hrozí riziko termické reakce ve vysokonapěťovém akumulátoru.  
Hlídejte teplotu vysokonapěťového akumulátoru!



### 6. V případě požáru



Lithium-iontové akumulátory se při poškození, resp. při nesprávném používání mohou hned nebo také opožděně samy vznítit, resp. po uhašení požáru se mohou znovu vznítit!  
Používejte odpovídající ochrannou výbavu!



### 7. V případě ponoření

Po záchraně vozidla z vody deaktivujte vysokonapěťový systém (viz kapitola 3) a nechte vodu vytéci.  
Používejte odpovídající ochrannou výbavu!

### 8. Odtažení / doprava / uskladnění



Lithium-iontové akumulátory se mohou samy vznítit, resp. po odstranění požáru znovu vznítit!  
Používejte odpovídající ochrannou výbavu!



U havarovaných vozidel, resp. u poškozeného nebo podezřelého vysokonapěťového akumulátoru deaktivujte vysokonapěťový systém (viz kapitola 3). Odstavte vozidlo v bezpečné vzdálenosti min. 5 m od budov a jiných vozidel (karanténní plocha).



Havarované vozidlo nevělejte na poháněných nápravách.

### 10. Vysvětlení použitých piktogramů



Hořlavý



Žravý, dráždivý pro kůži



Nebezpečný lidskému zdraví



Nebezpečí pro životní prostředí



Elektromobil



Výstraha vysokého napětí



Pozor, nebezpečí



Omyjte vodu



Nebezpečné napětí

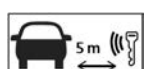

Odstraňte klíč Smart



Použijte IČ termokameru



Odjistěte kapotu motoru



Odjistěte zavazadlový prostor